



MEDIA LINE

FOREZA DE PAMANT

MF 52 - 3

MANUAL DE UTILIZARE

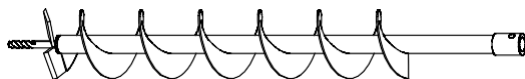
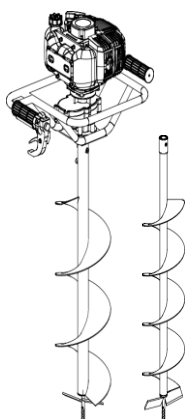

SC SIMPROCOM SRL

C.F. RO 4909918 Nr. Reg. Com. JO6/985/1993

Adresa: BISTRITA, CALEA MOLDOVEL, NR. 9/11, BISTRITA-NASAUD

MAGAZIN CENTRAL - 0733 035 001 / SERVICE - 0733 035 008

Cod postal: 420096

IBAN: RO 81 BTRL 0060 1202 2402 56XX - Transilvania

IBAN: RO 98 TREZ 1015 069X XX00 1201 - Trezorerie

STIMATI CLIENTI,

pentru a obtine rezultate optime cu masina dvs. cititi cu atentie manualul inainte de utilizare si pastrati-l la indemana pentru consultare ulterioara.





SIGURANTA

Instructiunile din manual marcate cu acest simbol de avertizare  se refera la situatii critice care pot provoca raniri grave. De aceea cititi cu atentie aceste intructiuni si respectati-le cu strictete.

■ AVERTIZARI IN MANUAL

AVERTIZARE

Acest simbol indica instructiuni care trebuie respectate pentru a preveni accidentele care pot provoca raniri grave sau deces.

IMPORTANT

Acest simbol indica instructiuni care trebuie respectate pentru a evita defectiunile mecanice, avariile sau deteriorarea produsului.

NOTA

Acest simbol indica recomandari sau indicatii utile pentru exploatarea masinii.

CUPRINS

1. Componente.....	3
2. Date tehnice	4
3. Etichete de avertizare pe masina.....	5
4. Simboluri pe masina	5
5. Instructiuni de siguranta	6
6. Carburant	11
7. Functionare	12
8. Intretinere	14
9. Depozitare	16
10. Depanare	17
11. Declaratie de conformitate.....	18

1. Componente

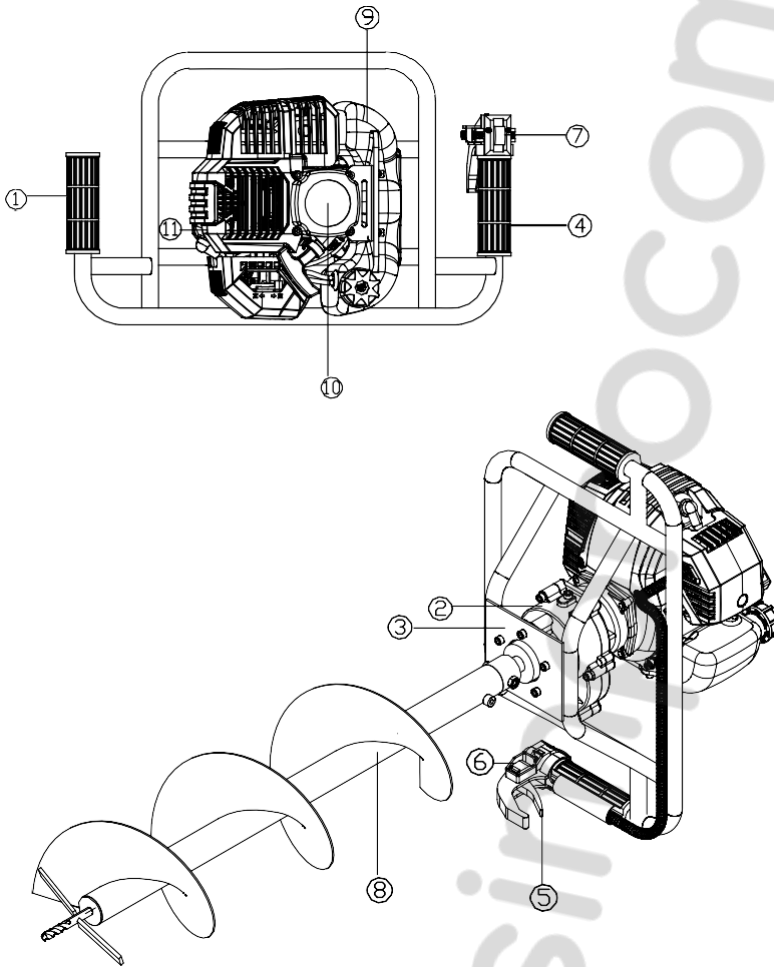

1. Maner stanga
2. Reductor
3. Cadru
4. Maner dreapta
5. Maneta acceleratie
6. Buton blocare acceleratie
7. Intrerupator de pornire / oprire ON/OFF
8. Burghiu (optional)
9. Rezervor carburant
10. Demaror mecanic
11. Motor

2. Date tehnice











Model	MF 52-3
Tip motor	benzina, 2 timpi, racit cu aer
Cilindree	52 cm ³
Putere max.	2.1 CP la 7500 rot/min
Carburant	amestec (benzina 25: ulei 1)
Carburator	cu diafragma
Capacitate rezervor carburant	1.2 l
Demaror	mecanic
Lubrifiant angrenaj	vaselina speciala pentru motounelte
Greutate neta	10.4 kg
Diametru maxim burghiu (optional)	300 mm

Accesorii

Manual de utilizare	1 buc.
Bidon pentru amestec	1 buc.
Trusa unelte	1 buc.
Burghiu 100mm	1 buc.
Burghiu 150mm	1 buc.
Burghiu 200mm	1 buc.

Sub rezerva modificarilor tehnice fara preaviz.

3. Etichete de avertizare pe masina

	AVERTIZARE ! Situatie care poate provoca raniri grave		Nu lucrati pe ploaie!
	Cititi cu atentie intregul manual inainte de a pune masina in functiune		Nu fumati langa masina si nu va apropiati cu flacara descoperita
	Utilizati antifoane!		Pericol! piese fierbinti
	Utilizati ochelari de protectie!		Acest simbol confirma ca masina corespunde tuturor directivelor europene relevante
	Utilizati bocanci de protectie!		Nivel acustic garantat
	Utilizati manusi de protectie!		

! IMPORTANT

Daca etichetele de avertizare se detaseaza sau se murdaresc si devin ilizibile comandati unele noi de la distribuitorii autorizati si fixati-le in pozitiile corespunzatoare.

! AVERTIZARE

Nu modificati masina. Modificarea masinii si nerespectarea instructiunilor de utilizare corespunzatoare din acest manual duc la pierderea garantiei.

4. Simboluri pe masina

Pe masina sunt gravate simboluri de avertizare pentru siguranta dvs. in timpul exploatarei si intretinerii masinii. Respectati aceste instructiuni pentru a evita accidentele.



- (a) Alimentare cu "BENZINA IN AMESTEC"
Pozitie: BUSONUL REZERVORULUI



- (b) Directia de inchidere a socului.
Pozitie: CARCASA FILTRULUI DE AER



- (c) Directia de deschidere a socului
Pozitie: CARCASA FILTRULUI DE AER

5. Instructiuni de siguranta

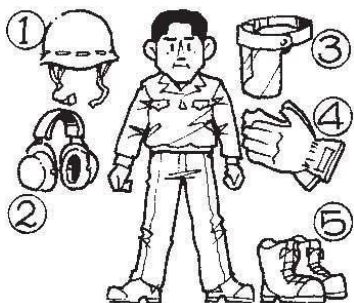
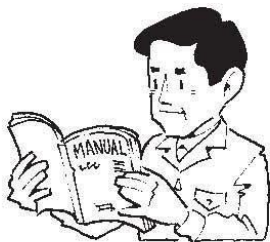

1. Cititi cu atentie si intelegeti manualul si respectati toate instructiunile de siguranta si si de utilizare.

2. Pastrati manualul la indemana pentru consultare ulterioara. Daca manualul nu ofera o solutie suficienta pentru problema dvs. adresati-va unui distribuitor autorizat.

3. Manualul trebuie sa insoteasca obligatoriu masina cand o vindeti, o imprumutati sau o transferati in orice alt modunei alte persoane.

4. Nu permiteti utilizarea masinii de catre copii sau persoane care nu inteleg instructiunile din manual.

■ PREGATIRI PENTRU LUCRU

1. Cand lucrati cu masina purtati imbracaminte adecvata si echipament de protectie.

(1) Casca

(2) Antifoane

(3) Ochelari de protectie sau viziera

(4) Manusi groase de lucru

(5) Bocanci cu talpa antiderapanta

2. Luati cu dvs.:

(1) Uneltele si pilele livrate

(2) Carburant de rezerva

(3) Cutit/burghiu de rezerva

(4) Mijloace de semnalizare a zonei de lucru (banda/sfoara, semne de avertizare)

(5) Fluier (pentru cazuri de urgenta)

(6) Toporisca/fierastrau (pentru indepartat obstacole).

3. Nu purtati hainelargi, bijuterii, pantaloni scurți si nu lucrati fara incaltaminte. Nu purtati nimic ce poate fi prins si antrenat de piesele mobile ale masinii. Prindeti parul lung astfel incat sa nu coboare sub nivelul umarului.

5. Instructiuni de siguranta

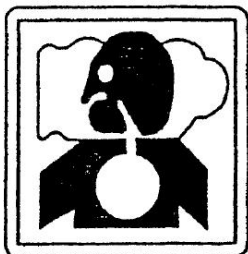

■ CONDITII DE LUCRU

1. Nu porniti motorul in incaperi sau cladiri inchise. Gazele de esapament contin monoxid de carbon.
2. Nu utilizati masina:
 - a. cand terenul este alunecos sau cand nu va puteti mentine echilibrul.
 - b. noaptea, pe ceata sau in orice alt moment cand campul vizual va este limitat si nu aveti o vedere clara a zonei de lucru.
 - c. pe ploaie, furtuna cu descarcari electrice, pe vant puternic sau in orice alt moment cand conditiile meteo va pun in pericol.

■ PLANIFICAREA LUCRULUI

1. Nu utilizati masina daca sunteti sub influenta alcoolului sau drogurilor, daca sunteti obosit, suferiti de insomnie, luati medicamente care pot provoca ameteli sau somnolenta si in orice alta situatie in care judecata va poate fi afectata sau nu puteti utiliza masina in siguranta.
2. Includeti in programul dvs. de lucru suficient timp pentru odihna. Limitati durata de utilizare continua a masinii la aprox. 30~40 min cu pauze intercalate de 10~20 min. Incercati sa nu depasiti 2 ore de utilizare pe zi.

▲ AVERTIZARE

1. **Daca nu respectati timpii si modul de de lucru (vezi ■ UTILIZAREA MASINII) puteti fi afectat de simptome de stres repetitiv. Daca simtiti disconfort sau mainile sau alte parti ale corpului se inrosc sau se inflameaza consultati obligatoriu un medic.**

5. Instructiuni de siguranta

2. Evitati reclamatii legate de zgomot, lucrând între 08:00 și 17:00 în zilele lucratoare și 09:00 și 17:00 în week end.

NOTA

Consultati și respectati normele locale referitoare la nivelul de zgomot acceptati și orarul de lucru.

■ **INAINTE DE PORNIREA MOTORULUI**

1. Zona cuprinsa într-un perimetru de 15 m în jurul utilizatorului masinii se considera periculoasa și nu trebuie accesata de nimeni. Dacă este necesar împrejmuiti cu banda sau semne de avertizare. Când în zona lucreaza doua sau mai multe persoane simultan asigurati-va în permanenta ca între acestea se pastreaza distanta de siguranta.

2. Verificati starea terenului pentru a evita lovirea de obstacole ascunse, buturugi, pietre, cutii metalice sau sticla sparta.

IMPORTANT

Indepartati orice obstacol înainte de începerea lucrului.

3. Verificati dacă toate suruburile sunt stranse și dacă nu exista scurgeri de carburant. Asigurati-va ca burghiul de pamant este montat corect și fixat în siguranta.

■ **PORNIREA MOTORULUI**

1. Mentineti o distanta minima de 15 m fata de persoane și animale. Dacă se apropie cineva opriti imediat motorul.

2. Masina este dotata cu ambreiaj centrifugal astfel încat burghiul poate sa înceapa sa se roteasca imediat ce porneste motorul prin aducerea acceleratiei în pozitia de pornire. Când porniti motorul asezati masina pe sol într-o zona plana și curata și tineti-o bine pentru ca nici burghiul nici acceleratia sa nu vina în contact cu un obstacol în timpul pornirii motorului.

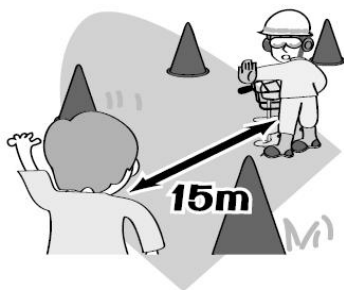

5. Instructiuni de siguranta

⚠ AVERTIZARE

Nu aduceti acceleratia in pozitie de viteza maxima cand porniti motorul.

3. Dupa pornirea motorului verificati daca dispozitivul de taiere se opreste din rotatie cand maneta de accelerati este lasata libera (ralanti). Daca dispozitivul nu se opreste din rotatie cand trageți acceleratia opriti motorul si duceti masina la un atelier autorizat pentru verificare si reparatie.

■ UTILIZAREA MASINII

❗ IMPORTANT

Forati numai materiale recomandate de fabricant si utilizati masina numai in aplicatiile descrise in manual.

1. Prindeti bine manerele ghidonului cu ambele maini. Departati usor picioarele (depasind usor latimea umerilor) pentru ca greutatea sa fie distribuita in mod egal pe ambele picioare si asigurati-va o pozitie stabila in timpul lucrului.
2. Mentineti turatia motorului la nivelul adecvat lucrarii efectuate. Nu depasiti turatia recomandata.
3. Daca masina vibreaza sau trepideaza opriti imediat motorul si verificati masina. Nu o utilizati inainte de a remedia deficienta.
4. Mentineti distanta dintre corpul dvs. si piesele mobile sau suprafetele fierbinti.
5. Nu atingeti esapamentul, bujia sau alte piese metalice ale motorului cat timp acesta functioneaza sau imediat dupa oprire - pericol de arsuri sau electrocutare.



4. Instructiuni de siguranta



• DACA SE APROPIE CINEVA

1. Feriti-va de situatiile periculoase. Avertizati adultii sa tina copiii si animalele de companie la distanta de zona de lucru - pericol de ranire cu obiecte proiectate de masina.
2. Daca va striga cineva sau va intrerupe din lucru in orice alt mod opriti motorul inainte de a va intoarce.

■ INTRETINERE

1. Pentru a mentine masina in starea perfecta de functionare efectuati toate operatiile de intretinere si verificare descrie in manual la intervalele recomandate.
2. Opriti obligatoriu motorul inainte de orice operatie de verificare sau intretinere.

AVERTIZARE

Piesele metalice ating temperaturi foarte inalte imediat dupa oprirea motorului.

3. Nu modificati si nu demontati sub nici o forma masina altfel aceasta se poate deteriora in timpul functionarii sau poate sa nu mai functioneze corespunzator.

■ MANEVRAREA CARBURANTULUI

1. Motorul masinii functioneaza cu amestec de carburant care contine benzina foarte usor inflamabila. Nu depozitati canistrele de carburant si nu alimentati in spatii in care se afla boilere, cuptoare, sobe, scantei electrice sau de sudura sau orice alta sursa de caldura sau defoc care poate aprinde benzina.
2. Nu fumati cand utilizati masina sau alimentati rezervorul de carburant.

5. Instructiuni de siguranta

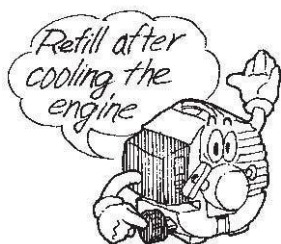

3. Cand alimentati opriti motorul si lasati-l sa se raceasca. Asigurati-va ca in apropiere nu exista scantei sau flacara descoperita inainte de a alimenta cu carburant.

4. Daca varsati carburant cand alimentati stergeti complet cu o laveta uscata.

5. Dupa alimentare strangeti bine busonul rezervorului si duceti masina la o distanta de cel putin 3 m de locul de alimentare inainte de a porni motorul.

■ TRANSPORT

1. Cand va deplasati cu masina, acoperiti burghiul de pamant, ridicati masina si protejati cutitul.

2. Cand transportati masina cu un vehicul pe distanta lunga si drum denivelat scurgeti toata benzina din rezervor altfel aceasta se poate scurge in timpul transportului.

6. Carburant



▲ AVERTIZARE

- Benzina este foarte inflamabila. Nu fumati si nu va apropiati cu scantei sau flacara.
- Stergeti carburantul varsat.
- Opriti motorul si lasati-l sa se raceasca inainte de a alimenta cu carburant.
- Nu va apropiati cu flacara descoperita de spatii in care manevrati sau depozitati carburant.

U IMPORTANT

- Nu utilizati ulei pentru motoare in 4 timpi sau motoare in 2 timpi racite cu apa.
- Nu utilizati "CARBURANT FARA ULEI (BENZINA CRUDA)".
- Nu utilizati carburant amestecat cu apa.
- Amestecul de carburant neutilizat timp de o luna sau mai mult poate ancrasa carburatorul sau poate provoca functionarea defectuosa a motorului. Turnati carburantul ramas intr-o canistra etansa si depozitati intr-un spatiu intunecos si racoros.
- Cereti la benzinarie "amestec de benzina pentru motoare in 2 timpi racite cu aer" sau amestecati benzina fara plumb pentru turisme cu ulei pentru motoare in 2 timpi racite cu aer intr-o canistra, respectand cantitatile de mai jos si agitand bine.

Proportie de amestec:

Utilizati amestec ulei/benzina de 4% (25:1, 160 ml de ulei la fiecare 4 l de benzina).
Daca utilizati ulei sintetic clasa FC utilizati amestec de 2% (50:1, 80 ml de ulei la fiecare 4 l de benzina)

7. Functionare

01

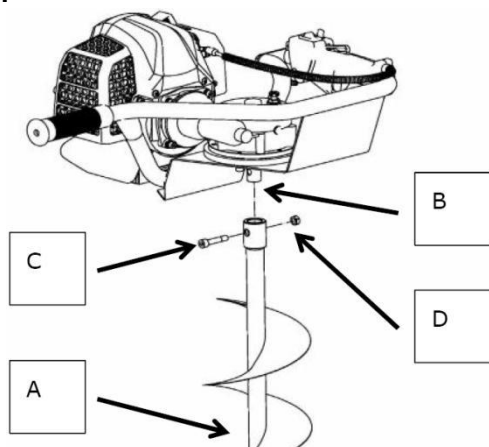

02

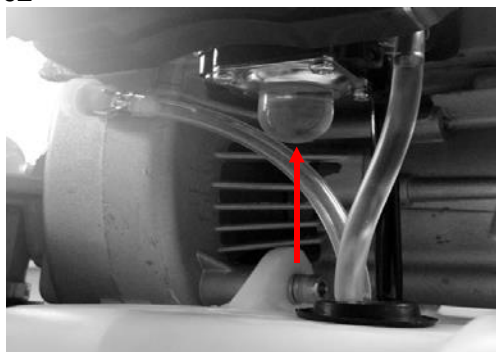

03

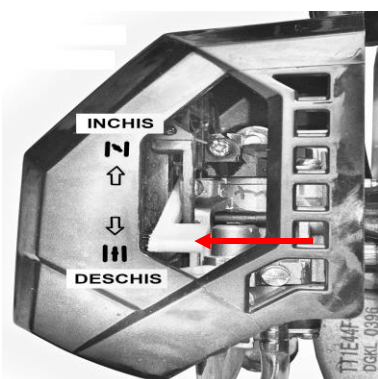

04

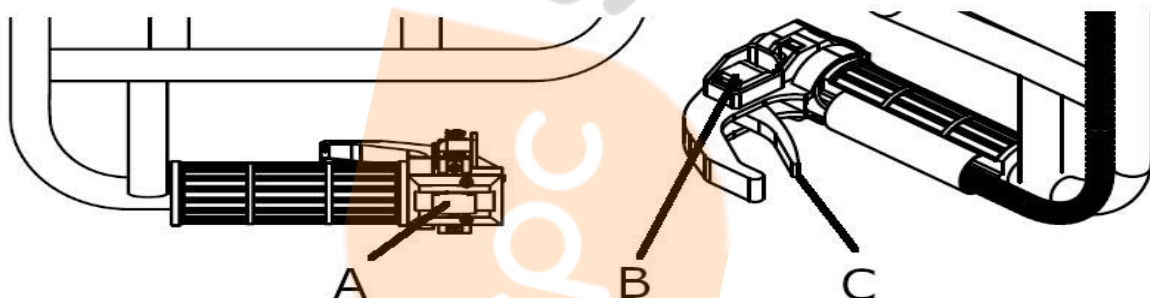

■ MONTAREA BURHIULUI (1)

1. Introduceti burghiul (A) in axul (B)
2. Prindeti burghiul (A) cu surubul (C) pe axul (B) al angrenajului si fixati cu piulita (D).

■ PORNIREA MOTORULUI

⚠ AVERTIZARE

Burghiul poate sa inceapa sa se roteasca imediat ce porneste motorul.

1. Turnati carburant in rezervor si strangeti bine busonul.
2. Asezati masina pe un loc plan si stabil si tineti burghiul la distanta de sol si de obiectele din jur deoarece poate sa inceapa sa se roteasca imediat ce porneste motorul.
3. Apasati pompa de amorsare de cateva ori pana cand surplusul de carburant curge prin teava de retur (Fig. 02).
4. Duceti maneta soc in pozitia INCHIS daca motorul este rece (Fig. 03).
5. Aduceti intrerupatorul de pornire/oprire A ON/FF in pozitia ON (Fig. 04).
6. Apasati simultan butonul de blocare B si tragaciul (maneta) de acceleratie C (Fig.04), eliberati tragaciul de acceleratie si apoi butonul de blocare. Tragaciul de acceleratie trebuie sa ramana in pozitia de pornire.
7. Tineti bine masina si trageti rapid de sfoara demarorului pana porneste motorul (5).

⚠ **ATENTIE!** Nu trageti sfoara pana la capat si nu eliberati brusc manerul - demarorul se poate deteriora.

7. Functionare

05



8. Duceti maneta soc in pozitia DESCHIS (Fig. 03) dupa ce motorul s-a incalzit.
9. Lasati motorul sa se incalzeasca cateva minute inainte de a incepe lucrul.

NOTA

1. Daca reporniti motorul imediat dupa o oprire, lasati socul in pozitia ON (03).
2. Cand socul este prea inchis motorul porneste greu din cauza excesului de carburant. Daca motorul nu porneste dupa cateva incercari deschideti socul si trageti din nou de sfoara sau scoateti bujia si curatati / uscati.

■ **OPRIREA MOTORULUI**

1. Eliberati maneta de acceleratie si lasati motorul sa functioneze inca jumatate de minut.
2. Duceti intrerupatorul de pornire in pozitia STOP.

NOTA

- Cu exceptia unei urgente evitati oprirea motorului, tragand de maneta de acceleratie.

■ **REGLARE RALANTI (Fig. 06)**

1. Daca motorul se opreste frecvent in ralanti rotiti surubul de reglare in sens orar.
2. Daca burghiul continua sa se roteasca dupa eliberarea tragaciului rotiti surubul de reglare in sens antiorar.

NOTA

- Incalziti motorul inainte de a regla turatia de ralanti.

■ **FORARE**

- Tineti bine foreza cu ambele maini si departati picioarele pentru a va asigura o pozitie stabila.
- Daca burghiul in rotatie loveste pietre sau radacini sub pamant apare o miscare de recul. Tineti bine foreza pentru a controla aceasta miscare.
- Incepeti sa forati cu viteza la jumatate si apoi mariti treptat viteza pentru ca burghiul sa patrunda uniform in sol.
- Cand burghiul este prins in sol si nu poate fi scos, opriti motorul si rotiti foreza in sens antiorar.

06

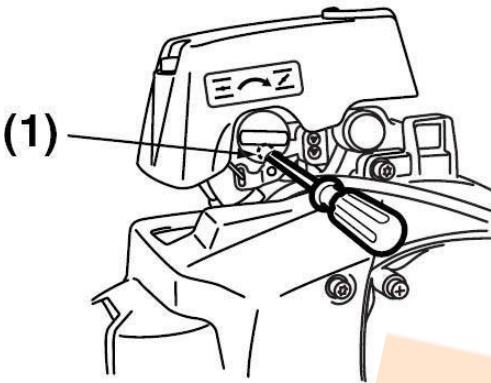

8. Intretinere

GRAFIC DE INTRETINERE

Sistem / Componente	Procedura	Inainte de pornire	Dupa fiecare 25 de ore	Dupa fiecare 50 de ore	Dupa fiecare 100 de ore	Note
carburant scurs / varsat	stergeti	✓				
rezervor carburant, filtru de aer, filtru de carburant	verificati / curatati	✓	✓			inlocuiti daca este cazul
regulator relanti	vezi reglarea vitezei de relanti	✓				inlocuiti carburatorul daca este cazul
buje	curatati si reglati distanta dintre electrozi			✓		distanta dintre electrozi 0.6~0.7 mm, inlocuiti daca este cazul
gura aspiratie aer de racire	curatati		✓			
tragaci acceleratie. buton oprire	verificati functionarea	✓				
vaselina reductor	inlocuiti				✓	
suruburi, piulite, bolturi	strangeti/inlocuiti	✓			✓	nu si suruburile de reglare

- **Inainte de curatarea, verificarea sau repararea unitatii opriti obligatoriu motorul si lasati-l sa se raceasca.**
- **Utilizati manusi de protectie cand verificati, demontati sau montati burghiul.**

⚠ AVERTIZARE

- **Opriti obligatoriu motorul inainte de orice operatie de verificare sau intretinere.**
- **Nu modificati masina si nu demontati motorul.**

■ FILTRUL DE AER

- Filtrul de aer infundat reduce performanta motorului. Verificati lunar filtrul de aer si spalati elementul filtrant cu apa calduta si sapun daca este cazul. Uscati bine filtrul inainte de montaj. Daca elementul filtrant este rupt sau deformat inlocuiti-l cu unul nou.

(1) Filtru de aer

■ FILTRUL DE CARBURANT

- Cand motorul nu este alimentat cu carburant verificati daca busonul rezervorului sau filtrul de carburant nu este infundat.

(1) Filtru de carburant

- Filtrul infundat limiteaza viteza motorului provoaca fluctuatii ale vitezei.
- Functionarea fara filtru permite patrunderea de impuritati in carburator si deteriorarea acestuia.

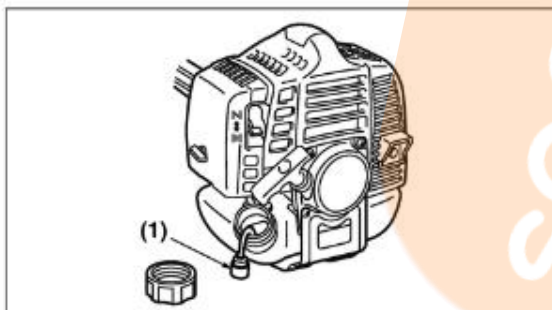
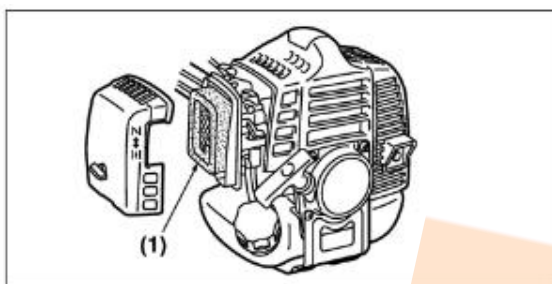

8. Intretinere

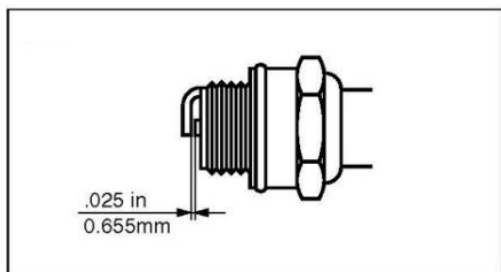

■ BUJIA

- Pornirea defectuoasa si autoaprinderea sunt provocate de bujia murdara. Curatati periodica bujia si verificati daca distanta dintre electrozi este corecta.
- Cand demontati bujia rotiti (1) si trageti afara pipa bujiei (2).

❗ IMPORTANT

- Daca utilizati un alt tip de bujie decat cel recomandat poate duce la supraincalzirea si deteriorarea motorului.
- Pentru a monta bujia rotiti mai intai bujia pana se fixeaza manual apoi mai rotiti un sfert de tura cu o cheie de bujii.

Bujie recomandata: BM6A

CUPLU DE STRANGERE 9.8~11.8 Nm

■ TOBA DE ESAPAMENT

⚠ AVERTIZARE

- Verificati daca toba de esapament este bine fixata su nu este deteriorata sau ruginita. Daca apar scurgeri din esapament nu utilizati masina si duceti-ola reparat.
- In astfel de cazuri motorul poate lua foc.

■ PRIZA ASPIRATIE AER DE RACIRE

- Verificati priza de aer de racire si zona din jurul lamelelor de racire ale cilindrului dupa fiecare 25 de ore de functionare si indepartati orice resturi depuse. Indepartati aparatoarea busonului ca in figura pentru a avea acces la partea superioara a cilindrului.

❗ IMPORTANT

- Daca in jurul prizei de aspiratie sau lamelelor cilindrului se depun resturi care le blocheaza, motorul se poate incinge si poate duce la deteriorarea masinii.

(1) Priza aspiratie aer de racire

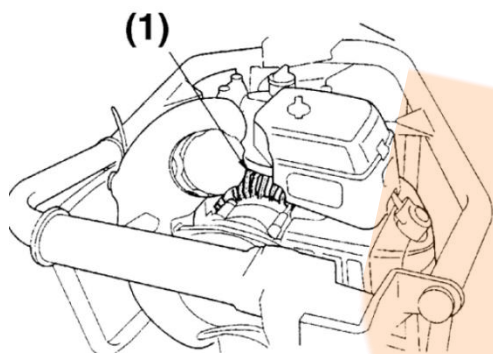
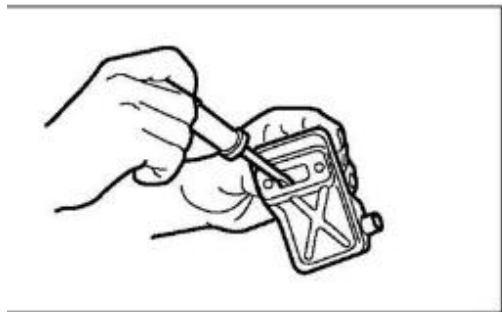

8. Intretinere

BURGHIU

- Utilizati numai burghie ascutite. Inlocuiti daca cutitele sau varful sunt tocite si burghiul nu intra usor in pamant.

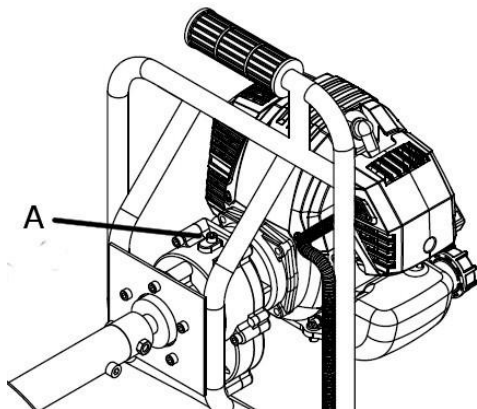

■ GRESARE REDUCTOR

- Verificati prezenta vaselinei inainte de fiecare utilizare desfacand dopul A. Utilizati vaselina cu bisulfura de molibden NLG12.

INTERVAL DE SCHIMB RECOMANDAT

Schimbati vaselina dupa fiecare 100 de ore de functionare.

9. Depozitare

▲ AVERTIZARE

- Carburantul vechi provoaca dificultati la pornire.
1. Goliti rezervorul si actionati pompa de amorsare pana ramane fara carburant.
 2. Scoateti bujia si turnati in cilindru o lingurita de ulei pentru motoare in 2 timpi. Angrenati motorul de cateva ori si apoi puneti la loc bujia.
 3. Curatati suprafata burghiului cu o perie si aplicati ulei de protectie anticoroziune.
 4. Depozitati masina intr-o incapere uscata si fara praf.

10. Depanare

Caz 1: Motorul nu porneste

VERIFICARE	CAUZA PROBABILA	REMEDIERE
rezervor carburant	→ carburant necorespunzator	→ goliti si alimentati cu carburant corespunzator
filtru carburant	→ filtru carburant unfundat	→ curatati
surub reglare carburator	→ domeniu de reglare depasit	→ respectati domeniul
absenta scanteie	→ bujie murdara/umeda	→ curatati/uscati
	→ distanta electrozi incorecta	→ corectati (0.6~0.7 mm)
bujie	→ deconectata	→ reconectati

Caz 2: Motorul porneste dar se opreste / Pornire dificila

VERIFICARE	CAUZA PROBABILA	REMEDIERE
rezervor carburant	→ carburant incorect/vechi	→ goliti si alimentati cu carburant corespunzator
surub reglare carburator	→ domeniu de reglare depasit	→ respectati domeniul
esapament,cilindru, gura de evacuare	→ depozite de carbon	→ stergeti
filtru de aer	→ infundat cu praf	→ spalati
lamele cilindru, carcasa ventilator	→ infundat cu praf	→ curatati

Daca masina necesita alte operatii de svrice apelati la un atelier autorizat.



SPC

DECLARAȚIE DE CONFORMITATE EC

Producător: S.C. AGENT TRADE S.R.L.

Adresa: Soseaua de Centura nr. 32, 077180 TUNARI, Ilfov, ROMÂNIA

Descrierea echipamentului:

Tip: Foreza de pamant
Model: **MF 52-3**
Putere motor: 2,1 CP

Producătorul declară, pe proprie răspundere, că acest echipament corespunde cerințelor Directivei 2000/14/EC.

Nivelul de putere acustica masurat: $L_{WA} = 108 \text{ dB(A)}$
Nivelul de putere acustica garantat: $L_{WA} = 113 \text{ dB(A)}$

Echipamentul a fost produs în conformitate cu următoarele directive, reglementări și standarde:

2006/42/EC
2000/14/EC
2014/30/EU
(EU) 2016/1628
EN 55012:2007
EN 12100:2010

Locul și data declarației:

Tunari, 21.11.2019

Persoana autorizată:

DIRECTOR TEHNIC AGT,
Oprea Sorin



SC SIMPROCOM SRL

C.F. RO 4909918 Nr. Reg. Com. J06/985/1993

Adresa: BISTRITA, CALEA MOLDOVEI, NR. 9/11, BISTRITA-NASAUD

MAGAZIN CENTRAL - 0733 035 001 / SERVICE - 0733 035 008

Cod postal: 420096

IBAN: RO 81 BTRL 0060 1202 2402 56XX - Transilvania

IBAN: RO 98 TREZ 1015 069X XX00 1201 - Trezorerie

